

## ELEKTRO-NIEDERHUBWAGEN PPL T20-15ET

### Klein aber Stark

Warum müssen elektrische Hubwagen so teuer sein?

„Der Hubwagen wird nicht mehr als ein paar Stunden am Tag benötigt, dann sollte das Gerät allerdings schwere Lasten bewegen können.“

Wir haben jetzt eine Lösung dieses Problems zu bieten, zu einem sehr attraktiven Preis.

Der PPL T20 -15ET erfüllt diese Vorgaben im vollen Umfang. Dieser elektrische Hubwagen hat einen starken Elektromotor für Lasten bis 1500 kg mit guten Qualitätsansprüchen für den normalen Arbeitstag. Das Ergebnis kann sich sehen lassen.



### Die Vorteile

- Eingebautes Ladegerät
- Die 24V-60Ah Batterie reicht für einen normalen Arbeitstag
- Elektromagnetische Scheibenbremsen sind sicher und zuverlässig
- Automatische Verlangsamung der Geschwindigkeit bei plötzlichen Drehungen
- Bedienerfreundlich für Arme und Schultergelenke
- Ergonomisch geformter Griff
- Lasten bis 1500 kg
- Reduziert Rückenprobleme durch den elektrischen Antrieb
- Lenkräder und Lastrollen mit leiser PU-Bandage

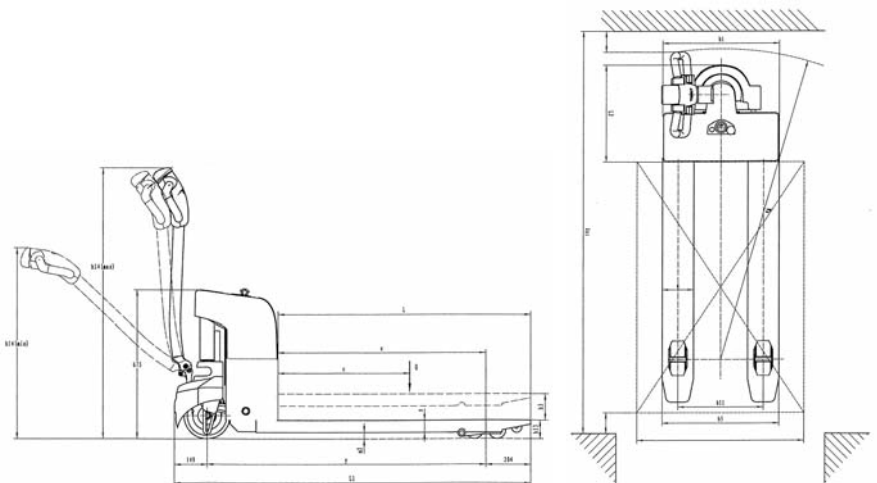

### Ihr direkter Draht:

+49 (0) 56 32 9496-19  
+49 (0) 56 32 9496-20



### PADBERG + PARTNER Logistic GmbH

Referinghauser Straße 6  
59964 Medebach-Deifeld  
Telefon +49 (0) 56 32 9496-0  
Telefax +49 (0) 56 32 9496-90

www.padberg.de  
www.padbergshop.de  
eMail: info@padberg.de

## ELEKTRO-NIEDERHUBWAGEN PPL T20-20WA

### Ein starker Partner

Der PPL T20-20WA ist ein elektrisch angetriebener Hubwagen, konzipiert für häufige Anwendungen. Die neueste Generation von der AC-Motor-Technologie ist leistungsstark und bietet einen hohen Sicherheitsstandard. Mit den regenerativen Bremsen kann der Hubwagen sicher kontrolliert werden und sie reduzieren den Verschleiß. Es werden nur hochwertige Materialien verwendet, zur besten wirtschaftlichen Nutzung.

Ein gut konzipierter und leicht bedienbarer Steuerhebel erleichtert die Bedienung. Die lange Deichsel bietet einen ausreichenden Sicherheitsabstand zwischen dem Bediener und dem Hubgerät. Mit der starken 210 Ah Batterie kann man den Hubwagen einen vollen Arbeitstag einsetzen.

Die Lenkräder und Lastrollen sind mit Polyurethan bandagiert.



Gerät		T20-15ET	T20-20WA
Tragkraft	kg	1500	2000
Hubhöhe	mm	200	210
Gabellänge	mm	1150	1150
Bauhöhe	mm	675	800
Gesamtbreite	b1 mm	560	710
Gabelbreite	b5 mm	560	540
Gabelzinkenbreite	mm	150	170
Vorbaumaß	l2 mm	450	598
Gesamtlänge	L1 mm	1600	1748
Gesamthöhe min/max	h14 mm	820/1170	825/1190
Einfahrhöhe	h13 mm		85
Lastschwerpunkt	c	600	600
Radabstand	y mm	1250	1418
Gangbreite	mm	1929 (Palette 1200x800)	2400
Lenkradeinschlag		210°	
Wenderadius	mm	1475	1638
Fahrmotor		24 V 0,65 kW	24 V 1,1 kW
Fahrgeschwindigkeit mit/ohne Belastung	km/h	3,5 / 4,0	5 / 5,5
Pumpenmotor		24 V 0,84 kW	
Hubgeschwindigkeit mit/ohne Belastung	m/s	0,051/0,060	0,051/0,060
Senkgeschwindigkeit mit/ohne Belastung	m/s	0,052/0,059	
Batterie		60 Ah (24 V)	210 AH (24 V)
Gewicht (incl. Batterie)	kg	205	535
Best-Nr.		T20-15ET	T20-20WA
Preis	€	2.595,00	4.795,00

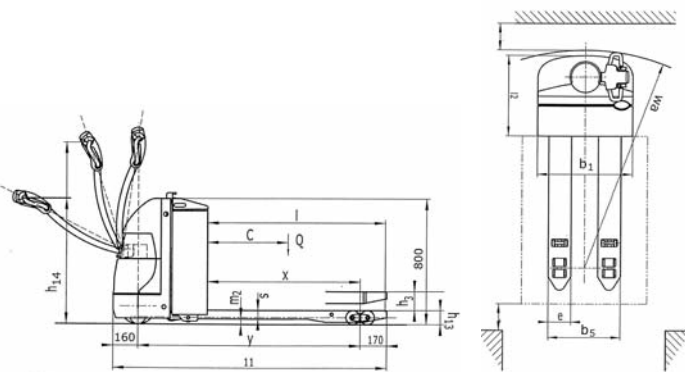

mit Fahrer-Plattform:  
Mehrpreis für Modell T20-20RA € 799,00

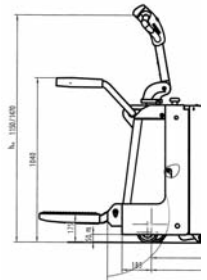

Ihr direkter Draht:

+49 (0) 56 32 9496-19  
+49 (0) 56 32 9496-20



**PADBERG + PARTNER** Logistic GmbH

Referinghauser Straße 6  
59964 Medebach-Deifeld  
Telefon +49 (0) 56 32 9496-0  
Telefax +49 (0) 56 32 9496-90

www.padberg.de  
www.padbergshop.de  
eMail: info@padberg.de